

Принципиальная схема блочного теплового пункта БТП-12-65-65-00868

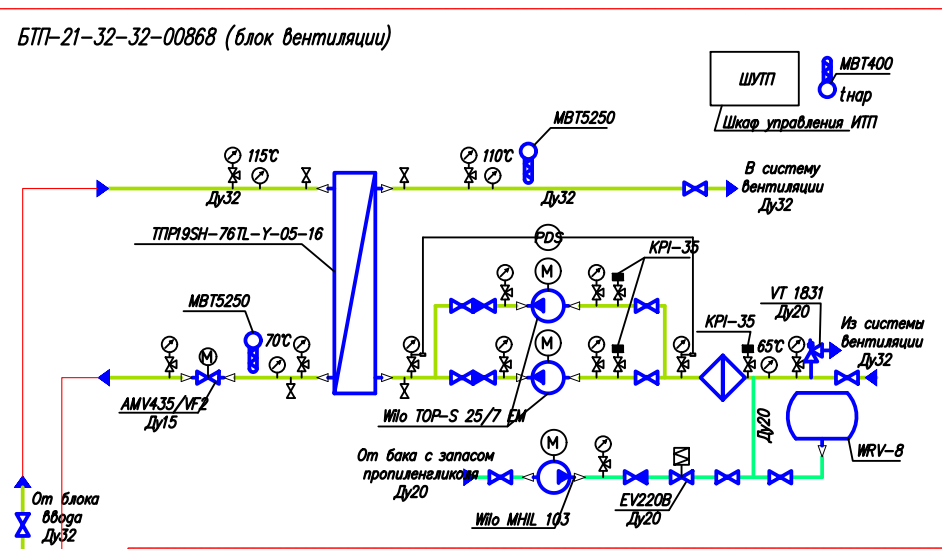

БТП-21-32-32-00868 (блок вентиляции)

№ п/п	Наименование	Ед. изм.	Кол-во
1	Клапан регулирующий VF2 DN-15, Kvs-4.0 с электроприводом AMV435	шт.	1
2	Датчик температуры MBT5250 PT1000, L=100мм	шт.	2
3	Датчик температуры наружного воздуха (-50...+50 град.) MBT400 P1000 (арт. 08AN1025)	шт.	1
4	Дифференциальное реле давления YNS C106XM08 с капиллярными трубками, L=1000 мм	к-т	1
5	Клапан обратный муфтовый EV220B DN-20, Kvs-8,0 (1/2)	шт.	1
6	Насос Wilo TOP-S 25/7 EM	шт.	2
7	Насос Wilo MHL 103	шт.	1
8	Клапан предохранительный регулir. 1-12 бар, VT.1831 3/4"	шт.	1
9	Бак расширительный мембранный WRV-8 (Wester Line)	шт.	1
10	Фильтр сетчатый муфтовый VT.192 1 1/4"	шт.	1
11	Кран шаровый стальной KШШФ Ду32 Ру40 (LD)	шт.	2
12	Кран шаровый (ви-ви.) SGL.prof, рычаг, 1 1/4"	шт.	2
13	Кран шаровый (ви-ви.) SGL.prof, рычаг, 1 1/4"	шт.	4
14	Кран шаровый (ви-ви.) SGL.prof, бабочка, 1"	шт.	2
15	Кран шаровый (ви-ви.) SGL.prof, рычаг, 3/4"	шт.	3
16	Кран шаровый (ви-ви.) SGL.prof, рычаг, 1/2"	шт.	2
17	Клапан обратный муфтовый RVC 1 1/4"	шт.	2
18	Клапан обратный муфтовый RVC 3/4"	шт.	1
19	Теплообменник ТП19SH-76TL-Y-05-16	шт.	1
20	Шкаф управления ШУТП1-06-8 PLC	шт.	1
21	Манометр ТМ-510, до 10 бар.	шт.	12
22	Реле давления KPI-35, G1/2", (+0,2-8 бар)	шт.	3
23	Кран шаровый для подключения манометра VT.807 (Valtec)	шт.	15
24	Термометр биметаллический BT-31.211, L-46мм, до 160 град.	шт.	2
25	Термометр биметаллический BT-31.211, L-46мм, до 120 град.	шт.	2

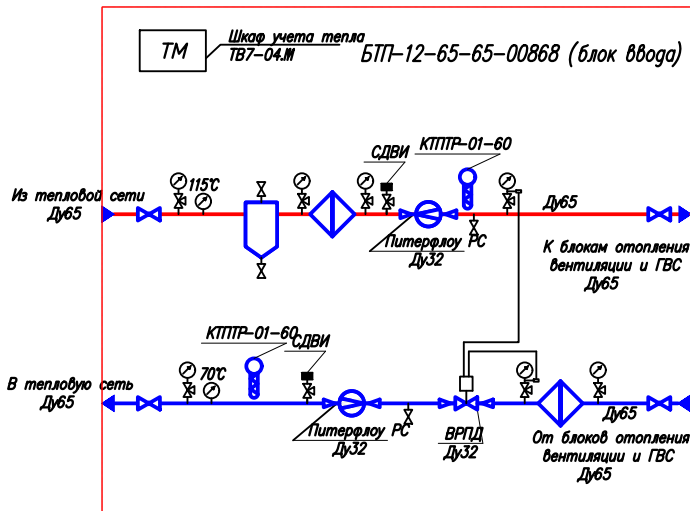

БТП-12-65-65-00868 (блок ввода)

№ п/п	Наименование	Ед. изм.	Кол-во
1	Расходомер электромагнитный "Питерфлоу РС" DN-32, "сэндвич", Ø1...15x2м (PC32-15x)	шт.	2
2	Комплект термопреобразователей сопротивления КТПТР-01-60 L-60	к-т	1
3	Газель для КТПТР-01 L-60	шт.	2
4	Преобразователь избыточного давления СДВИ (НПО Карат)	шт.	2
5	Регулятор перепада давления ВРПД Ду-32мм, Kvs-16,0, 0,04-0,7 МПа	к-т	1
6	Тренинг абонентский ГФЛ-65/150-16 Ру-16 Ду-65мм (завод "Бранит")	шт.	1
7	Фильтр сетчатый фланцевый Zebaka S21A DN-65	шт.	2
8	Кран шаровый стальной KШШФ Ду65 Ру16 (LD)	шт.	4
9	Кран шаровый (ви-ви.) SGL.prof, бабочка, 1"	шт.	3
10	Кран шаровый (ви-ви.) SGL.prof, рычаг, 1/2"	шт.	1
11	Шкаф учета тепла (ШУТ ТВ7-04.1М)	шт.	1
12	Манометр ТМ-510, до 10 бар.	шт.	7
13	Кран шаровый для подключения манометра VT.807 (Valtec)	шт.	9
14	Термометр биметаллический BT-31.211, L-64мм, до 160 град.	шт.	1
15	Термометр биметаллический BT-31.211, L-64мм, до 120 град.	шт.	1

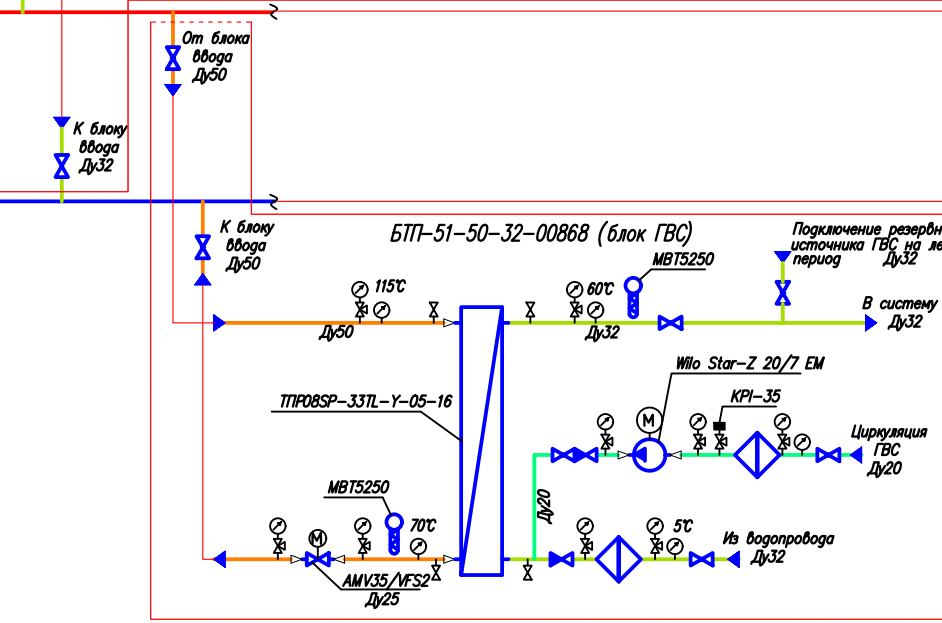

БТП-51-50-32-00868 (блок ГВС)

№ п/п	Наименование	Ед. изм.	Кол-во
1	Клапан регулирующий VFS2 DN-25, Kvs-10.0 с электроприводом AMV35	шт.	1
2	Датчик температуры MBT5250 PT1000, L=100мм	шт.	2
3	Насос Wilo Star-Z 20/7 EM	шт.	1
4	Фильтр сетчатый муфтовый VT.192 1 1/4"	шт.	1
5	Фильтр сетчатый муфтовый VT.192 3/4"	шт.	1
6	Кран шаровый стальной KШШФ Ду50 Ру40 (LD)	шт.	2
7	Кран шаровый (ви-ви.) SGL.prof, рычаг, 1 1/4"	шт.	2
8	Кран шаровый (ви-ви.) SGL.prof, бабочка, 1"	шт.	2
9	Кран шаровый (ви-ви.) SGL.prof, рычаг, 3/4"	шт.	1
10	Кран шаровый (ви-ви.) SGL.prof, рычаг, 1/2"	шт.	1
11	Кран шаровый (ви-ви.) SGL.prof, бабочка, 1"	шт.	2
12	Клапан обратный муфтовый RVC 1 1/4"	шт.	1
13	Клапан обратный муфтовый RVC 3/4"	шт.	1
14	Теплообменник ТП08SP-33TL-Y-05-16	шт.	1
15	Манометр ТМ-510, до 10 бар.	шт.	9
16	Реле давления KPI-35, G1/2", (+0,2-8 бар)	шт.	1
17	Кран шаровый для подключения манометра VT.807 (Valtec)	шт.	10
18	Термометр биметаллический BT-30.010, накладной, до 120 град.	шт.	1
19	Термометр биметаллический BT-31.211, L-46мм, до 160 град.	шт.	1
20	Термометр биметаллический BT-31.211, L-46мм, до 120 град.	шт.	3

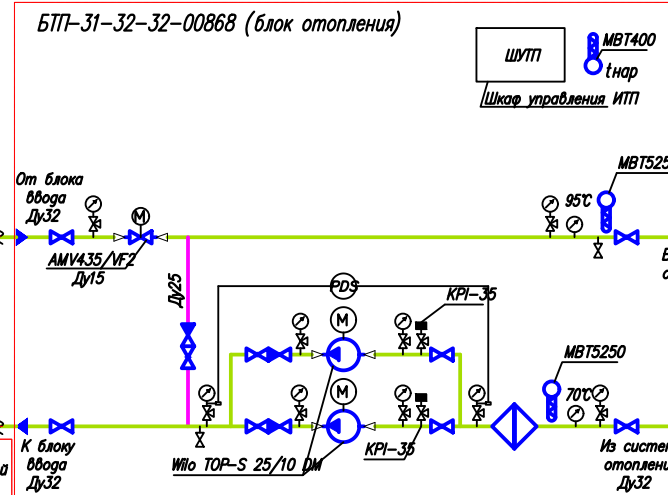

БТП-31-32-32-00868 (блок отопления)

№ п/п	Наименование	Ед. изм.	Кол-во
1	Клапан регулирующий VF2 DN-15, Kvs-2.5 с электроприводом AMV435	шт.	1
2	Датчик температуры MBT5250 PT1000, L=100мм	шт.	2
3	Датчик температуры наружного воздуха (-50...+50 град.) MBT400 P1000 (арт. 08AN1025)	шт.	1
4	Дифференциальное реле давления YNS C106XM08 с капиллярными трубками, L=1000 мм	к-т	1
5	Насос Wilo TOP-S 25/10 DM	шт.	2
6	Фильтр сетчатый муфтовый VT.192 1 1/4"	шт.	1
7	Кран шаровый стальной KШШФ Ду32 Ру40 (LD)	шт.	2
8	Кран шаровый (ви-ви.) SGL.prof, рычаг, 1 1/4"	шт.	2
9	Кран шаровый (ви-ви.) SGL.prof, бабочка, 1"	шт.	4
10	Кран шаровый (ви-ви.) SGL.prof, рычаг, 3/4"	шт.	1
11	Кран шаровый (ви-ви.) SGL.prof, бабочка, 1"	шт.	3
12	Клапан обратный муфтовый RVC 1 1/4"	шт.	2
13	Клапан обратный муфтовый RVC 1"	шт.	1
14	Шкаф управления ШУТП1-2 PLC	шт.	1
15	Манометр ТМ-510, до 10 бар.	шт.	9
16	Реле давления KPI-35, G1/2", (+0,2-8 бар)	шт.	2
17	Кран шаровый для подключения манометра VT.807 (Valtec)	шт.	11
18	Термометр биметаллический BT-30.010, накладной, до 120 град.	шт.	2
19	Термометр биметаллический BT-31.211, L-46мм, до 120 град.	шт.	2

БТП-31-32-32-00868 (блок отопления)

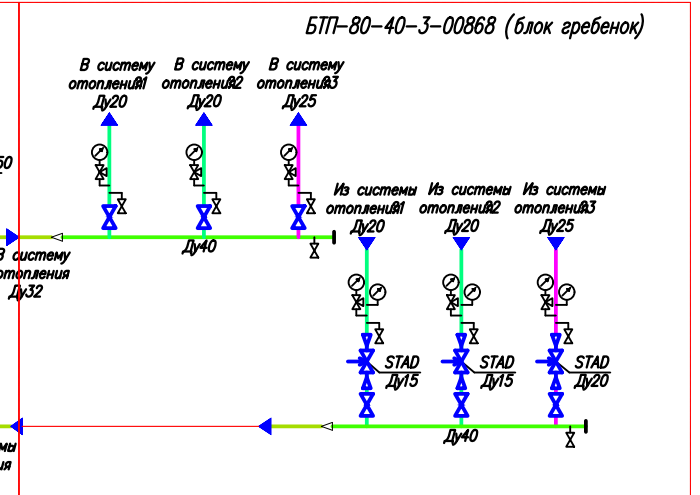

БТП-80-40-3-00868 (блок гребенок)

№ п/п	Наименование	Ед. изм.	Кол-во
1	Клапан балансировочный ручной STAD DN-20 Kvs-5,7	шт.	1
2	Клапан балансировочный ручной STAD DN-15 Kvs-2,52	шт.	2
3	Кран шаровый (ви-ви.) SGL.prof, бабочка, 1"	шт.	2
4	Кран шаровый (ви-ви.) SGL.prof, рычаг, 1"	шт.	2
5	Кран шаровый (ви-ви.) SGL.prof, бабочка, 3/4"	шт.	6
6	Кран шаровый (ви-ви.) SGL.prof, рычаг, 3/4"	шт.	4
7	Манометр ТМ-510, до 10 бар.	шт.	6
8	Кран шаровый для подключения манометра VT.807 (Valtec)	шт.	6
9	Термометр биметаллический BT-30.010, накладной, до 120 град.	шт.	2
10	Термометр биметаллический BT-31.211, L-46мм, до 120 град.	шт.	1